















English

PRECAUTIONS

Before using, please read this owner's manual, and use this product in a safe and proper manner. Particularly in the case of children and young users, parents or an instructor should teach the children the proper manner in which to use the device.

To prevent against accidents and injury Please follow the cautions listed below.

-  Caution (including danger, or warning). This mark indicates cautions to which you should pay close attention.
-  Actions indicated with this icon are prohibited and should not be attempted.



	WARNING If this symbol is ignored and the equipment is used improperly, fatal injury to persons or serious damage could occur.
	Be careful with the edges of the spurs attached to the product. The sharp spur ends may result in injury.
	Always set the product on a flat and solid surface. Placement on a sloping, unstable surface or on steps may result in the product being unstable and subject to overturning.
	Do not put your hands or feet under the pedal of this product. They may be pinched, resulting in injury.
	Please be careful when children are close to or touching the product. Careless movement around the product may result in injury.
	When setting the product, please pay close attention to the handling and setting of cables. Carelessly placed cables may cause the user and others to trip and fall.
	Do not alter the product. Doing so may result in injury or damage/deterioration to the product.
	CAUTION If this symbol is ignored and the equipment is used improperly, there is a danger or injury to persons handling the equipment, and material damage could occur.
	Do not step on or place heavy objects on the product. It may result in damage.
	Do not use or keep the product in places with extremely high temperature (places in direct sunlight, close to a heater, in a closed car, etc.) or high humidity (bathroom, outside on a rainy day, etc.). Doing so may result in deformation, discoloration, damage or deterioration.
	When cleaning the product, do not use benzine, thinner or alcohol as it may result in discoloration or deformation. Please wipe with a soft cloth or a damp cloth that has been wrung out thoroughly. If the product is soiled or sticky, use a neutral detergent on a cloth then wipe with a damp cloth that has been wrung out thoroughly to remove any remaining detergent. Also pay close attention so as not to let the water and detergent come into contact with the cushions used in the product; doing so may result in deterioration.
	Make sure you hold onto the plug, not the cable, when connecting or disconnecting the cable. Also, never place any heavy or sharp objects on the cable. Applying excessive force to the cable may result in damage to the cable, such as the wires being severed, etc.













Deutsch

VORSICHTSMASSNAHMEN

Bitte lesen Sie vor Gebrauch diese Bedienungsanleitung, und verwenden Sie das Produkt sicher und auf geeignete Weise. Besonders für Kinder und jüngere Anwender sollten die Eltern oder ein Lehrer den Kindern die richtige Art und Weise zeigen, in der das Produkt angewendet werden sollte.

Zur Vorbeugung gegen Unfälle und Verletzungen Befolgen Sie bitte die unten aufgeführten Vorsichtsmaßnahmen.

-  Vorsicht (einschließlich Gefahr, oder Warnung). Dieses Symbol markiert Vorsichtsmaßnahmen, die Sie genau beachten sollten.
-  Aktionen, die mit diesem Symbol versehen sind, sind unzulässig und sollten nicht ausgeführt werden.

	WARNUNG Wenn dieses Symbol ignoriert und das Produkt falsch angewendet wird, können schwere Personenschäden oder Sachschäden eintreten.
	Seien Sie vorsichtig an den Kanten der am Produkt angebrachten Sporne. An den scharfen Kanten der Sporne könnten Sie Verletzungen erleiden.
	Stellen Sie das Produkt immer auf einer ebenen und stabilen Oberfläche auf. Die Platzierung auf einer schiefen, instabilen Oberfläche oder auf Stufen kann zur Folge haben, dass das Produkt instabil ist und leichter umfallen kann.
	Geraten Sie nicht mit der Hand oder den Füßen unter das Pedal dieses Produkts. Sie könnten sich einklemmen und Verletzungen erleiden.
	Bitte seien Sie vorsichtig, wenn Kinder in der Nähe sind oder das Produkt berühren. Sorglose Bewegungen in der Nähe des Produkts können Verletzungen verursachen.
	Achten Sie beim Einstellen des Produkts bitte sorgfältig auf die Handhabung der Kabel und die Kabelführung. Achtlos platzierte Kabel können dazu führen, dass der Anwender oder Andere stolpern und hinfallen.
	Modifizieren Sie das Produkt nicht. Dadurch können Verletzungen auftreten oder das Produkt beschädigt oder beeinträchtigt werden.
	VORSICHT Wenn dieses Symbol ignoriert und das Produkt falsch angewendet wird, besteht Verletzungsgefahr für Personen, die mit dem Produkt umgehen, oder es können Sachschäden entstehen.
	Treten Sie nicht auf das Produkt und stellen Sie keine schweren Gegenstände darauf ab. Dadurch kann das Produkt beschädigt werden.
	Lagern oder verwenden Sie das Produkt nicht an Orten mit extrem hoher Temperatur (in direktem Sonnenlicht, in Nähe einer Heizung, in einem geschlossenen Fahrzeug usw.) oder hoher Luftfeuchtigkeit (Badezimmer, draußen im Regen usw.). Dadurch könnte das Instrument beschädigt, verfärbt, verformt oder sonstwie beeinträchtigt werden.
	Verwenden Sie kein Benzin, Lösemittel oder Alkohol, um das Produkt zu reinigen, da dies zu Verfärbung oder Verformung führen kann. Bitte wischen Sie das Produkt mit einem weichen oder leicht angefeuchteten und gut ausgewrungenem Tuch sauber. Wenn das Produkt stark verschmutzt ist, verwenden Sie ein Tuch mit einem neutralen Reinigungsmittel, und wischen Sie das Produkt mit einem leicht angefeuchteten und gut ausgewrungenem Tuch sauber, so dass kein Reinigungsmittel auf dem Produkt verbleibt. Achten Sie auch besonders darauf, dass kein Wasser und Reinigungsmittel in Kontakt mit den Kissen des Produkts gerät; dadurch wird das Produkt beeinträchtigt.
	Vergewissern Sie sich, dass Sie am Stecker ziehen und nicht am Kabel, wenn Sie dieses anschließen oder entfernen. Platzieren Sie auch keine schweren oder scharfen Gegenstände auf dem Kabel. Anwendung übermäßiger Kraft auf das Kabel kann dieses beschädigen, z. B. durchtrennte Leiter usw.

Package Contents

* To customers who purchased a Pads Set, please refer to the attached "Accessories List" sheet included with the Pads Set when confirming package contents.

- HH65: ① HH65 main unit x 1, ② stereo phone cable x 1, ③ Owner's Manual (this sheet) x 1

Lieferumfang

* Kunden, die ein Pads-Set erworben haben, beachten bitte das Blatt "Zubehörliste", das mit dem Pads-Set geliefert wurde, um den Lieferumfang zu prüfen.

- HH65: ① HH65-Haupteinheit x 1, ② Stereo-Klinkenkabel x 1, ③ Bedienungsanleitung (dieses Blatt) x 1

Contenu de l'emballage

* Pour les clients qui achètent un jeu de pads, veuillez consulter la fiche intitulée « Liste des accessoires » fournie avec ce produit, pour la vérification du contenu de l'emballage.

- HH65: ① Unité principale HH65 x 1, ② câble stéréo x 1, ③ mode d'emploi (cette fiche) x 1

Contenido del paquete

* Los clientes que hayan adquirido un juego de pads deben consultar la hoja de "Lista de accesorios" que se adjunta al juego al comprobar el contenido del paquete.

- HH65: ① una unidad principal HH65, ② un cable de auriculares estéreo, ③ un Manual de instrucciones (esta hoja)

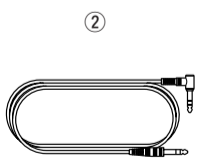
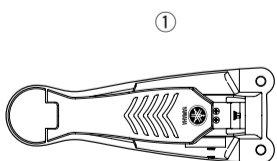

Setting Up

Place the HH65 in the area underneath the rack- or stand-mounted pad (TP65, etc.) ① that will be used for the hi-hat cymbal.

* If the drum pads are set on a special purpose drum riser (optional), or if damage to the floor is not a concern, extend the spurs ② so that the tip of the spurs dig into the riser or floor. To prevent damage to the floor, rotate the spur counter-clockwise so that the edge does not come in contact with the floor.

● Pedal Stroke Adjustment

The amount of pedal stroke (the amount that the pedal moves up and down when stepped on) can be adjusted to meet your particular playing requirements. The stroke can be changed according to the position at which the adjustment bolt is set. Setting the adjustment bolt to a higher position results in a wider stroke while setting it to a lower position results in a narrower stroke. Use a drum key (optional) to loosen the square bolt ③ and adjust the bolt's position, then firmly tighten the square bolt.

Einrichten

Platzieren Sie das HH65 im Bereich unterhalb des im Rack oder auf dem Ständer montierten Pads (TP65 usw.) ①, das Sie für die Hi-Hat verwenden.

* Wenn die Drum-Pads auf einem speziellen Drum Riser/Lifter (optional) montiert sind oder der Boden nicht geschont werden muss, fahren Sie die Dorne ② aus, so dass deren Spitzen in den Riser oder den Boden eintauchen. Um Schäden am Fußboden zu vermeiden, drehen Sie den Dorn entgegen den Uhrzeigersinn, so dass die Spitze nicht auf den Fußboden stößt.

● Pedalweg-Einstellung

Der Pedalweg (die Strecke, um die sich das Pedal auf und ab bewegt, wenn Sie es heruntertreten) kann auf Ihre Spielweise/Anforderungen eingestellt werden. Der Pedalweg lässt sich durch Änderung der Position der Einstellschraube verändern. Wenn Sie die Einstellschraube nach oben verschieben, wird der Pedalweg länger, wenn Sie sie nach unten verschieben, wird der Pedalweg kürzer. Verwenden Sie einen Schlagzeugschlüssel (optional), um den Vierkantbolzen ③ zu lösen und dessen Position zu verändern, und ziehen Sie dann den Bolzen wieder gut fest.

Configuration

Placez l'unité HH65 dans la zone située sous le pad monté en rack ou sur pied (TP65, etc.) ① qui sera utilisée pour la cymbale charleston.

* Si les pads de batterie sont réglés sur un riser spécial pour batterie (facultatif) ou en l'absence de crainte d'endommager le sol, déployez les griffes ② de sorte que celles-ci s'enfoncent dans le riser ou dans le sol. Pour éviter d'endommager le sol, faites tourner la griffe dans le sens inverse des aiguilles d'une montre de sorte que son bord ne soit pas en contact avec le sol.

● Réglage de la course de la pédale

La course de la pédale (le degré de déplacement de la pédale vers le haut ou le bas lorsqu'elle est enfoncée) peut être réglée pour correspondre à vos exigences de jeu particulières. La course de la pédale peut être modifiée selon la position sur laquelle le boulon de réglage est ajusté. L'ajustement du boulon de réglage sur une position plus élevée allonge la course de la pédale alors que le réglage sur une position moins élevée la raccourcit. Utilisez une clé de batterie (facultative) pour desserrer le boulon à tête carrée ③, ajustez sa position puis resserrez-le fermement.

Français

PRÉCAUTIONS D'USAGE

Veillez lire ce mode d'emploi en tout premier, afin d'utiliser ce produit de manière correcte et sans danger. Les parents ou les instructeurs sont invités à enseigner aux enfants et aux jeunes utilisateurs la manière correcte d'utiliser cet instrument.

Pour prévenir les accidents et les blessures

Veillez respecter les précautions listées ci-dessous.



Attention (y compris danger ou avertissement). Ce symbole indique les précautions à prendre sérieusement en considération.



Les actions signalées par cette icône sont interdites et ne devraient être à aucun moment envisagées.



AVERTISSEMENT Si ce symbole est ignoré et l'équipement utilisé de manière incorrecte, cela pourra exposer les personnes à des blessures mortelles ou entraîner de graves dommages.



Faites attention aux bords des griffes fixées au produit. Les extrémités tranchantes des griffes peuvent provoquer des blessures.



Posez toujours le produit sur une surface plate et ferme. Si vous le disposez sur une surface inclinée ou instable ou sur des marches, cela pourra le déstabiliser et provoquer sa chute à terre.



Ne placez pas vos mains ou vos pieds sous la pédale du produit. Vous risquez de vous faire pincer les doigts ou de vous blesser.



Soyez très vigilant avec les enfants lorsqu'ils s'approchent du produit ou cherchent à le toucher. Tout mouvement inconsidéré autour du produit risque d'entraîner des blessures.



Lors du réglage du produit, soyez attentif à la manipulation et à la configuration des câbles. Des câbles disposés n'importe comment peuvent provoquer le trébuchement et la chute de l'utilisateur ainsi que d'autres personnes.



Ne modifiez pas le produit. Cela pourrait l'endommager, le détériorer ou provoquer des blessures.



ATTENTION Si ce symbole est ignoré et l'équipement utilisé de manière incorrecte, cela pourra exposer les personnes manipulant l'équipement à des blessures ou entraîner des dommages matériels.



Ne marchez pas sur le produit et ne placez pas dessus des objets lourds. Cela pourrait l'endommager.



N'utilisez pas et ne conservez pas le produit dans des lieux à température très élevée (à la lumière directe du soleil, à proximité d'un radiateur ou dans une voiture fermée à clé, etc.) ou à forte humidité (salle de bain, à l'extérieur par une journée pluvieuse, etc.). Cela pourrait entraîner sa déformation et sa décoloration, et l'endommager ou le détériorer.



Pour nettoyer le produit, n'utilisez pas de benzène, de diluant ou d'alcool au risque de provoquer sa décoloration ou sa déformation. Essuyez-le avec un chiffon sec et doux ou un tissu humide ayant été très bien essoré. Si le produit est sale ou collant, nettoyez-le avec un tissu imbibé de détergent neutre puis essuyez-le avec un chiffon humide ayant été préalablement bien essoré afin d'en retirer toute trace de détergent. Veillez à ne pas laisser l'eau ou le détergent entrer en contact avec les coussins utilisés dans le produit, car cela pourrait le détériorer.



Assurez-vous de tenir la prise et non le câble lors de la connexion ou déconnexion du câble. Veillez également à ne pas poser sur le câble des objets lourds ou pointus. L'application d'une force excessive sur le câble peut entraîner des dommages au câble, notamment aux fils.

Español

PRECAUCIONES

Antes de utilizar el instrumento, lea el manual de instrucciones y utilícelo de forma segura y correcta. Especialmente en el caso de niños y jóvenes, los padres o un instructor deberían enseñarles a utilizarlo correctamente.

Para evitar accidentes y lesiones

Siga las notas de atención indicadas a continuación.



Atención (incluido peligro o advertencia). Con esta marca se indican aquellos aspectos a los que se debe prestar especial atención.



Las acciones indicadas con este icono están prohibidas y no se debería intentar llevarlas a cabo.



ADVERTENCIA Si se hace caso omiso de este símbolo y se utiliza el equipo indebidamente, podrían producirse lesiones personales o daños graves.



Tenga cuidado con los bordes de los dientes acoplados al producto, ya que están afilados y podrían causar lesiones.



Coloque siempre el producto en una superficie llana y firme. Si lo coloca en una superficie pendiente o inestable o en peldaños, el producto podría estar inestable y darse la vuelta.



No coloque las manos o los pies debajo del pedal del producto. Podría pellizcarse y lesionarse.



Tenga especial cuidado cuando los niños estén cerca del instrumento o tocándolo. Debe tenerse cuidado para evitar lesiones.



Cuando instale el producto, preste especial atención al manejo y ajuste de los cables. Unos cables mal colocados pueden ser causa de tropezos y caídas.



No modifique el producto. Si lo hace, podría dañarse o deteriorarse.



ATENCIÓN Si se hace caso omiso de este símbolo y se utiliza el equipo indebidamente, existiría el riesgo de lesiones o de daños materiales.



No pise el producto ni ponga objetos pesados encima. Podrían producirse daños.



No utilice ni guarde el producto en sitios con temperaturas muy elevadas (bajo la luz solar directa, cerca de un radiador, en un coche cerrado, etc.) o con mucha humedad (cuarto de baño, en el exterior en días lluviosos, etc.). Si se hiciera, podría deformarse o sufrir una pérdida de color, daños o deterioro.



Cuando limpie el producto, no utilice bencina, disolventes ni alcohol, porque podría ocasionar pérdida de color o deformación. Limpie el producto con un paño suave o húmedo bien escurrido. Si el producto está sucio o pegajoso, utilice un detergente neutro y después retire con un paño húmedo bien escurrido los restos del detergente. Asimismo, preste mucha atención para que ni el agua ni el detergente entren en contacto con los discos del producto, porque se podrían deteriorar.



Al conectar o desconectar el cable, asegúrese de que sujete el enchufe, no el cable. No ponga nunca objetos pesados ni punzantes sobre el cable. Si se fuerza el cable excesivamente se podría dañar.

Instalación

Coloque el HH65 debajo del pad montado en el bastidor o en el soporte (TP65, etc.) ① que se utilizará para el charles.

* Si los pads de percusión se instalan en una plataforma especial para batería (opcional), o si la superficie del suelo no presenta problemas, extienda los dientes ② de forma que se claven en la plataforma. Para evitar dañar el suelo, haga girar los dientes en sentido contrario a las agujas del reloj de forma que el borde no entre en contacto con el suelo.

● Ajuste del recorrido del pedal

El recorrido del pedal (la distancia que se desplaza hacia arriba y hacia abajo cuando se pisa) se puede ajustar de acuerdo con las preferencias del usuario. El recorrido se puede modificar de acuerdo con la posición en la que se coloca el tornillo de ajuste. Si se coloca el tornillo de ajuste en una posición más alta, el recorrido será mayor, mientras que si se coloca en una posición más baja el recorrido será menor.

Utilice una llave de batería (opcional) para aflojar el tornillo de cabeza cuadrada ③, ajuste la posición del tornillo y apriete firmemente el tornillo de cabeza cuadrada.

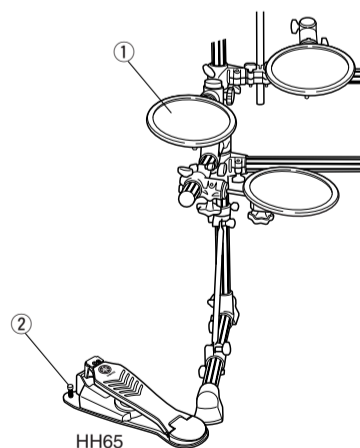

HH65

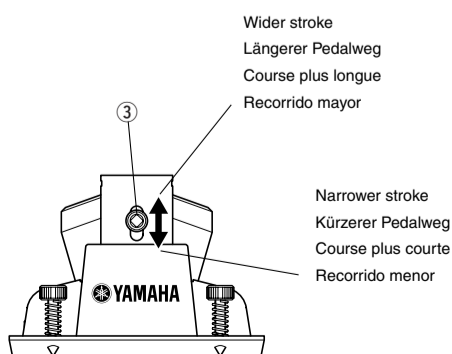

Wider stroke
 Längerer Pedalweg
 Course plus longue
 Recorrido mayor

Narrower stroke
 Kürzerer Pedalweg
 Course plus courte
 Recorrido menor

Connections

Use the supplied stereo phone cable to connect the HH65’s output jack to the HI HAT CONTROL input jack on the DTX Series Drum Trigger Module. Insert the L-shaped connector into the output jack (OUTPUT) on the HH65.

Connect the output jack of the pad (TP65, etc.) being used for the hi-hat cymbal to the HI HAT input jack.

● HH65 Hi-Hat Control Function

The HH65 functions much like the pedal on a hi-hat stand while the pad that is connected to the hi-hat input functions as the hi-hat cymbal.

- A closed sound can be obtained by stepping on the HH65.
- A “foot splash” can be obtained by stepping on and quickly releasing the foot pedal.
- Changes in the sound produced by the hi-hat pad can also be obtained according to the amount that the HH65’s pedal is depressed (close/half open/open).

● Module Settings

The following changes to settings should be made according to the type of the drum trigger module you are using. Please refer to the owner’s manual of your particular module manual for further information.

[DTXPRESS IV]

- Set the Trigger Setup setting (see DTXPRESS IV owner’s manual page 14) to “4 :STD Med.”

[Other modules]

- Special settings are not required. (The HH65 is compatible with the module’s factory settings.)

Anschlüsse und Verbindungen

Verwenden Sie das beiliegende Stereoklinkenkabel, um die Ausgangsbuchse am HH65 mit der Eingangsbuchse HI HAT CONTROL am Drum-Trigger-Modul der DTX-Serie zu verbinden. Stecken Sie den L-förmigen Stecker in die Ausgangsbuchse (OUTPUT) am HH65.

Schließen Sie die Ausgangsbuchse des für die Hi-Hat verwendeten Pads (TP65 usw.) an der Buchse HI HAT an.

● Hi-Hat-Steuerfunktion des HH65

Das HH65 funktioniert ebenso wie ein Pedal an einem Hi-hat-Ständer, während das am Hi-Hat-Eingang angeschlossene Pad als Hi-Hat-Becken fungiert.

- Ein schließender bzw. geschlossener Sound wird erzeugt, wenn Sie das HH65 treten bzw. festhalten.
- Ein „Foot Splash“ wird erzeugt, indem Sie das Pedal kurz treten und sofort wieder loslassen.
- Auch der Klang, der durch Anschlagen des Hi-Hat-Pads erzeugt wird, lässt sich durch die Pedalstellung des HH65 beeinflussen (geschlossen/halboffen/offen).

● Einstellungen am Modul

Die folgenden Einstellungen sollten je nach verwendetem Drum-Trigger-Modul geändert werden. Genauere Informationen finden Sie im Benutzerhandbuch des jeweiligen Moduls.

[DTXPRESS IV]

- Stellen Sie die Einstellung bei Trigger Setup (siehe Bedienungsanleitung des DTXPRESS IV, Seite 14) auf “4 :STD Med.”

[Sonstige Module]

- Es sind keine besonderen Einstellungen erforderlich. (Das HH65 ist kompatibel mit den Werkseinstellungen des Moduls.)

Troubleshooting

If the following trouble occurs when the HH65 is used, please check the following points before asking your dealer for assistance.

Hi-Hat Control does not function

- Is the HH65’s output jack properly connected to the DTX Series Drum Trigger Module’s HI HAT CONTROL input using the supplied stereo phone cable? (See “Connections” above.)

Also, please refer to the Owner’s Manual that came with your DTX Series Drum Trigger Module for more information regarding the problems described above and any other problems that you may be experiencing. If a solution can not be found to the problem after consulting the manuals, please contact the dealer from whom you purchased the product.

Fehlerbehebung

Falls bei Verwendung des Pedals HH65 eines der folgenden Probleme auftritt, prüfen Sie bitte folgende Punkte, bevor Sie Ihren Händler um Rat oder Hilfe fragen.

Die Hi-Hat-Steuerung funktioniert nicht

- Ist die Ausgangsbuchse des HH65 mit dem beiliegenden Stereoklinkenkabel am Eingang HI HAT CONTROL des Drum-Trigger-Moduls der DTX-Serie angeschlossen? (Siehe “Anschlüsse und Verbindungen” weiter oben.)

Lesen Sie bitte auch die Bedienungsanleitung, die mit Ihrem Drum-Trigger-Modul der DTX-Serie geliefert wurde, um weitere Informationen zu den oben beschriebenen und weiteren möglichen Problemen zu erhalten. Wenn das Problem auch nach Lektüre der Bedienungsanleitungen nicht gelöst wurde, wenden Sie sich bitte an den Händler, bei dem Sie das Produkt erworben haben.

Résolution des problèmes

Si les problèmes suivants se produisent lors de l'utilisation de l'unité HH65, il vous faudra vérifier les points suivants avant de contacter votre revendeur pour solliciter de l'aide.

Le contrôle de charleston ne fonctionne pas

- La prise de sortie de l'unité HH65 est-elle correctement reliée à l'entrée HI HAT CONTROL du système Drum Trigger Module de série DTX via le câble stéréo fourni ? (Reportez-vous à la section « Connexions » ci-dessus).

Consultez également le mode d'emploi fourni avec votre système Drum Trigger Module de série DTX pour obtenir plus d'informations sur les problèmes décrits plus haut ainsi que tout autre problème éventuel auquel vous auriez à faire face. Si aucune solution ne peut être trouvée au problème après consultation des manuels, contactez le revendeur auprès duquel vous avez acheté le produit.

Connexions

Utilisez le câble stéréo fourni pour connecter la prise de sortie de l'unité HH65 à la prise d'entrée HI HAT CONTROL du système Drum Trigger Module de série DTX. Insérez le connecteur en L dans la prise de sortie (OUTPUT) sur l'unité HH65.

Reliez la prise de sortie du pad (TP65, etc.) utilisé pour la cymbale de charleston à la prise d'entrée HI HAT.

● Fonction de contrôle de charleston sur l'unité HH65

Le fonctionnement de l'unité HH65 est similaire à celui d'une pédale sur un pied de charleston alors que le pad relié à l'entrée du charleston fonctionne comme une cymbale de charleston.

- Un son fermé s’obtient en maintenant l'unité HH65 enfoncée.
- Un « claquement de pied » est obtenu en appuyant sur la pédale puis en la relâchant aussitôt.
- Les changements de son produits par le pad de charleston s'obtiennent aussi par la variation du degré d'enfoncement de la pédale de l'unité HH65 (fermé/semi-ouvert/ouvert).

● Réglages du module

Les changements de réglage suivants devraient être effectués selon le type de module de déclenchement de la batterie que vous utilisez. Reportez-vous au mode d'emploi de votre module pour obtenir plus d'informations à ce sujet.

[DTXPRESS IV]

- Spécifiez le réglage Trigger Setup (reportez-vous à la page 14 du mode d'emploi de DTXPRESS IV) sur “4 :STD Med.”

[Autres modules]

- Aucun réglage spécial n’est requis. (Le système HH65 est compatible avec les réglages du module spécifiés en usine).

Conexiones

Utilice el cable de auriculares estéreo que se suministra para conectar la toma de salida del HH65 a la toma de entrada HI HAT CONTROL del módulo de activación de la batería de la serie DTX. Introduzca el conector con forma de L en la toma de salida (OUTPUT) del HH65.

Conecte la toma de salida del pad (TP65, etc.) que se está utilizando para el charles a la toma de entrada HI HAT.

● Función de control del charles HH65

El HH65 funciona de forma similar al pedal de un soporte de charles, mientras que el pad que está conectado a la entrada del charles funciona como los platillos.

- Se puede obtener un sonido cerrado pisando el HH65.
- Se puede obtener un sonido de “chapoteo” pisando el pedal y soltándolo rápidamente.
- También se puede cambiar el sonido que produce el pad para charles aplicando más o menos fuerza al pedal del HH65 (cerrado/medio abierto/abierto).

● Ajustes del módulo

Se pueden cambiar los siguientes ajustes según el tipo de módulo de activación de batería que esté utilizando. Para obtener más información, consulte el manual de instrucciones de su módulo concreto.

[DTXPRESS IV]

- Establezca el ajuste Trigger Setup (configuración del activador) (consulte la página 14 del manual de instrucciones del DTXPRESS IV) en “4 :STD Med.”

[Otros módulos]

- No se requieren ajustes especiales. (El HH65 es compatible con los ajustes de fábrica del módulo.)

Solución de problemas

Si surgen los problemas siguientes al utilizar el HH65, compruebe estos puntos antes de solicitar asistencia a su distribuidor.

No funciona el control del charles

- ¿Está conectada correctamente la toma de salida del HH65 a la entrada HI HAT CONTROL del módulo de activación de la batería de la serie DTX mediante el cable de auriculares estéreo que se suministra? (Consulte la anterior sección “Conexiones”).

Para obtener más información sobre los problemas descritos anteriormente y sobre cualquier otro que pueda surgir, consulte el manual de instrucciones que se suministra con el módulo de activación de la batería de la serie DTX. Si después de consultar los manuales no encuentra una solución al problema, póngase en contacto con el distribuidor del producto.

Specifications

■ **HH65 Hi-hat Control Pedal**

- **Size:** 142 (W) x 398 (D) x 104 (H) mm
- **Weight:** 1.5 kg
- **Controller Type:** Multi-step Switch
- **Output jack:** Standard stereo phone jack

* **Specifications are subject to change without notice.**

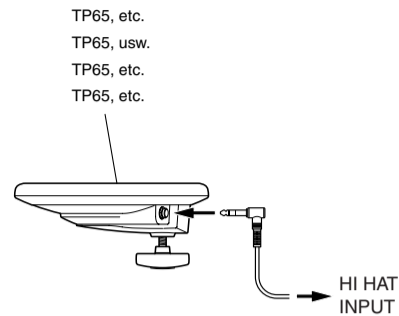
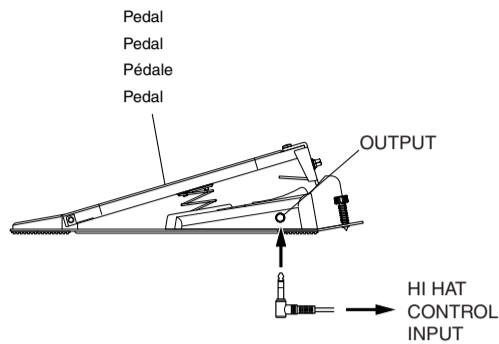

For details of products, please contact your nearest Yamaha representative or the authorized distributor listed below.

Die Einzelheiten zu Produkten sind bei Ihrer unten aufgeführten Niederlassung und bei Yamaha Vertragshändlern in den jeweiligen Bestimmungsländern erhältlich.

Pour plus de détails sur les produits, veuillez-vous adresser à Yamaha ou au distributeur le plus proche de vous figurant dans la liste suivante.

Para detalles sobre productos, contacte su tienda Yamaha más cercana o el distribuidor autorizado que se lista debajo.

Per ulteriori dettagli sui prodotti, rivolgersi al più vicino rappresentante Yamaha oppure a uno dei distributori autorizzati elencati di seguito.

Neem voor details over producten alstublieft contact op met uw dichtstbijzijnde Yamaha-vertegenwoordiging of de geautoriseerde distributeur uit het onderstaande overzicht.

关于各产品的详细信息，请向就近的YAMAHA代理商或下列经销商询问。

NORTH AMERICA

CANADA
Yamaha Canada Music Ltd.
135 Milner Avenue, Scarborough, Ontario,
M1S 3R1, Canada
Tel: 416-298-1311

U.S.A.
Yamaha Corporation of America
6600 Orangeflour Ave., Buena Park, Calif.
90620, U.S.A.
Tel: 714-522-9011

CENTRAL & SOUTH AMERICA

MEXICO
Yamaha de México S.A. de C.V.
Calz. Javier Rojo Gómez #1149,
Col. Guadalupe del Moral
C.P. 09300, México, D.F., México
Tel: 55-5804-0600

BRAZIL
Yamaha Musical do Brasil Ltda.
Av. Rebouças 2636-Pinheiros CEP: 05402-400
Sao Paulo-SP, Brasil
Tel: 011-3085-1377

ARGENTINA
Yamaha Music Latin America, S.A.
Sucursal de Argentina
Viamonte 1145 Piso 2-B 1053,
Buenos Aires, Argentina
Tel: 1-4371-7021

PANAMA AND OTHER LATIN AMERICAN COUNTRIES/ CARIBBEAN COUNTRIES/
Yamaha Music Latin America, S.A.
Torre Banco General, Piso 7, Urbanización Marbella,
Calle 47 y Aquilino de la Guardia,
Ciudad de Panamá, Panamá
Tel: +507-269-5311

EUROPE

THE UNITED KINGDOM
Yamaha-Kemble Music (U.K.) Ltd.
Sherbourne Drive, Tilbrook, Milton Keynes,
MK7 8BL, England
Tel: 01908-366700

IRELAND
Danfay Ltd.
61D, Sallynoggin Road, Dun Laoghaire, Co. Dublin
Tel: 01-2859177

GERMANY
Yamaha Music Central Europe GmbH
Siemensstraße 22-34, 25462 Rellingen, Germany
Tel: 04101-3030

SWITZERLAND/LIECHTENSTEIN
Yamaha Music Central Europe GmbH,
Branch Switzerland
Seefeldstrasse 94, 8008 Zürich, Switzerland
Tel: 01-383 3990

AUSTRIA
Yamaha Music Central Europe GmbH,
Branch Austria
Schleiergasse 20, A-1100 Wien, Austria
Tel: 01-60203900

CZECH REPUBLIC/SLOVAKIA/ HUNGARY/SLOVENIA
Yamaha Music Central Europe GmbH,
Branch Austria, CEE Department
Schleiergasse 20, A-1100 Wien, Austria
Tel: 01-602039025

POLAND
Yamaha Music Central Europe GmbH
Sp.z o.o. Oddział w Polsce
ul. 17 Stycznia 56, PL-02-146 Warszawa, Poland
Tel: 022-868-07-57

THE NETHERLANDS/ BELGIUM/LUXEMBOURG

Yamaha Music Central Europe GmbH,
Branch Belgium
Clarissenhof 5-b, 4133 AB Vianen, The Netherlands
Tel: 0347-358 040

FRANCE
Yamaha Musique France
BP 70-77312 Marne-la-Vallée Cedex 2, France
Tel: 01-64-61-4000

ITALY
Yamaha Musica Italia S.P.A.
Combo Division
Viale Italia 88, 20020 Lainate (Milano), Italy
Tel: 02-935-771

SPAIN/PORTUGAL
Yamaha-Hazen Música, S.A.
Ctra. de la Coruna km. 17, 200, 28230
Las Rozas (Madrid), Spain
Tel: 91-639-8888

GREECE
Philippos Nakas S.A. The Music House
147 Skiathou Street, 112-55 Athens, Greece
Tel: 01-228 2160

SWEDEN
Yamaha Scandinavia AB
J. A. Wettergrens Gata 1, Box 30053
S-400 43 Göteborg, Sweden
Tel: 031 89 34 00

DENMARK
YS Copenhagen Liaison Office
Generatorevej 6A
DK-2730 Herlev, Denmark
Tel: 44 92 49 00

FINLAND
F-Musiikki Oy
Kluuvikatu 6, P.O. Box 260,
SF-00101 Helsinki, Finland
Tel: 09 618511

NORWAY
Norsk filial av Yamaha Scandinavia AB
Grini Næringspark 1, N-1345 Østerås, Norway
Tel: 67 16 77 70

ICELAND
Skifán HF
Skeifan 17 P.O. Box 8120
IS-128 Reykjavík, Iceland
Tel: 525 5000

OTHER EUROPEAN COUNTRIES
Yamaha Music Central Europe GmbH
Siemensstraße 22-34, 25462 Rellingen, Germany
Tel: +49-4101-3030

AFRICA

Yamaha Corporation,
Asia-Pacific Music Marketing Group
Nakazawa-cho 10-1, Hamamatsu, Japan 430-8650
Tel: +81-53-460-2312

MIDDLE EAST

TURKEY/CYPRUS
Yamaha Music Central Europe GmbH
Siemensstraße 22-34, 25462 Rellingen, Germany
Tel: 04101-3030

OTHER COUNTRIES
Yamaha Music Gulf FZE
LB21-128 Jebel Ali Freezone
P.O.Box 17328, Dubai, U.A.E.
Tel: +971-4-881-5868

ASIA

THE PEOPLE'S REPUBLIC OF CHINA
Yamaha Music & Electronics (China) Co., Ltd.
25/F., United Plaza, 1468 Nanjing Road (West),
Jing'an, Shanghai, China
Tel: 021-6247-2211

HONG KONG
Tom Lee Music Co., Ltd.
11/F., Silvercord Tower 1, 30 Canton Road,
Tsimshatsui, Kowloon, Hong Kong
Tel: 2737-7688

INDONESIA
PT. Yamaha Music Indonesia (Distributor)
PT. Nusantik
Gedung Yamaha Music Center, Jalan Jend. Gatot
Subroto Kav. 4, Jakarta 12930, Indonesia
Tel: 21-520-2577

KOREA
Yamaha Music Korea Ltd.
Tong-Yang Securities Bldg. 16F 23-8 Yoido-dong,
Youngdungpo-ku, Seoul, Korea
Tel: 02-3770-0660

MALAYSIA
Yamaha Music Malaysia, Sdn., Bhd.
Lot 8, Jalan Perbandaran, 47301 Kelana Jaya,
Petaling Jaya, Selangor, Malaysia
Tel: 3-78030900

PHILIPPINES
Yupango Music Corporation
339 Gil J. Puyat Avenue, P.O. Box 885 MCPO,
Makati, Metro Manila, Philippines
Tel: 819-7551

SINGAPORE
Yamaha Music Asia Pte., Ltd.
#03-11 A-Z Building
140 Paya Lebar Road, Singapore 409015
Tel: 747-4374

TAIWAN
Yamaha KHS Music Co., Ltd.
3F, #6, Sec 2, Nan Jing E. Rd. Taipei.
Taiwan 104, R.O.C.
Tel: 02-2511-8688

THAILAND
Siam Music Yamaha Co., Ltd.
891/1 Siam Motors Building, 15-16 floor
Rama 1 road, Wangmai, Pathumwan
Bangkok 10330, Thailand
Tel: 02-215-2626

OTHER ASIAN COUNTRIES
Yamaha Corporation,
Asia-Pacific Music Marketing Group
Nakazawa-cho 10-1, Hamamatsu, Japan 430-8650
Tel: +81-53-460-2317

OCEANIA

AUSTRALIA
Yamaha Music Australia Pty. Ltd.
Level 1, 99 Queensbridge Street, Southbank,
Victoria 3006, Australia
Tel: 3-9693-5111

NEW ZEALAND
Music Houses of N.Z. Ltd.
146/148 Captain Springs Road, Te Papapa,
Auckland, New Zealand
Tel: 9-634-0099

COUNTRIES AND TRUST TERRITORIES IN PACIFIC OCEAN
Yamaha Corporation,
Asia-Pacific Music Marketing Group
Nakazawa-cho 10-1, Hamamatsu, Japan 430-8650
Tel: +81-53-460-2312

SPECIAL MESSAGE SECTION

NOTICE:

Service charges incurred due to a lack of knowledge relating to how a function or effect works (when the unit is operating as designed) are not covered by the manufacturer's warranty, and are therefore the owners responsibility. Please study this manual carefully and consult your dealer before requesting service.

ENVIRONMENTAL ISSUES:

Yamaha strives to produce products that are both user safe and environmentally friendly. We sincerely believe that our products and the production methods used to produce them, meet these goals. In keeping with both the letter and the spirit of the law, we want you to be aware of the following:

Warning:

Do not attempt to disassemble.

Disposal Notice:

Should this product become damaged beyond repair, or for some reason its useful life is considered to be at an end, please observe all local, state, and federal regulations that relate to the disposal of products that contain plastics, etc. If your dealer is unable to assist you, please contact Yamaha directly.

NAME PLATE LOCATION:

The name plate is located on the bottom of the product. The model number, serial number, etc., are located on this plate. You should record the model number, serial number, and the date of purchase in the spaces provided below and retain this manual as a permanent record of your purchase.

Model : HH65

Serial No.

Purchase Date :

PLEASE KEEP THIS MANUAL